

## 鉴定结论

基本信息	委托方	环宇好车		技术支持	18723354997	牌照号码	渝B 5989Z
	车辆类型	SUV		使用性质	非营运	国别属性	国产
	出厂年月	2022年6月		参考款型	探岳 2021款 330TSI 两驱3周年限量版		
	核载人数	5 人		车身尺寸	长:4.58; 宽:1.86; 高:1.66; 轴距:2.73 (米)		
	表征里程	58084 km		车架号	LFV3B25N2N7030373		
	排量/功率	1984 ml/ 137 kw		燃油标号	汽油 / 95 #		
车辆配置	驱动形式	变速器形式	发动机类型	进气形式	气囊配置	轮胎型号	制动形式
	前置前驱	7档双离合	直列四缸	涡轮增压	8 气囊	235/55 R18	四轮盘式
	ABS防抱死	车身稳定系统	主动安全配置				
	有	有	EBD/EBA/ASR/ESP/上坡辅助/AUTOHOLD自动驻车				
	重要配置		自动分区空调/自动LED大灯/无钥匙进入-启动/定速巡航				
车辆技术状况描述	鉴定科目	检测、勘察结果描述					
	车身检查	无重大结构性损伤					
	发动机舱检查	工况正常无明显异常现象					
	驾驶舱检查	无明显异常磨损、功能键使用无异常					
	启动检查	启动顺畅; 无明显异常状况					
	路试检查	行驶正常; 无明显异常状况					
	底盘检查	无明显漏油漏水迹象					
综合描述	1. 符合国家机动车相关技术要求及法律法规, 不属于事故车、水泡车、火烧车;						

检测机构: 重庆衡正机动车评估有限公司

检测日期: 2025 年 12 月 13 日

# 重大车况检查判定表

## 一、事故判定

判定标准说明：

参照GB/T 30323-2013《二手车鉴定评估技术规范》，5.6判别事故车项目。

释义：经过严重碰撞等外力作用，造成车辆结构件发生变形、扭曲、褶皱等以及车辆修复过程造成钣金、烧焊、切割其中任何一种或几种变化的车辆总称。

车体结构示意图



代码	检查项目	判定标准	检测结果
1	车体左右对称性	车身结构上下左右是否对称	经检测，各检测项目未发现符合判定标准的缺陷。
2	左A柱	变形 扭曲 更换 烧焊 褶皱	
3	左B柱		
4	左C（D）柱		
5	右A柱		
6	右B柱		
7	右C（D）柱		
8	左前纵梁		
9	右前纵梁		
10	左前减震器悬挂部位		
11	右前减震器悬挂部位		
12	左后减震器悬挂部位		
13	右后减震器悬挂部位		

**检测结论：非事故车**

## 二、泡水车判定

判定标准说明：

参照中国汽车流通协会 T/CADA 18-2021 《乘用车鉴定评估技术规范》，5.5.2 判别泡水车；

释义：泡水车是指经水等导电液体浸泡导致车辆核心零部件、电气件等受损的车辆总称。

泡水车示意图



泡水参考线

### 检测项目表

代码	检查项目	判定标准	检测结果
1	车内地毯	通过对左列项目检测是否存在如下缺陷。 泡水锈蚀： 指车内金属部件因为泡水原因造成的大面积为明显的锈蚀。 泡水泥沙： 指车内存在明显泥沙痕迹。 泡水水渍： 指因为泡水车内存留的水印。 泡水霉斑： 指车内部件因为泡水后造成的明显发霉现象。 泡水修复： 指车内部件存在因泡水后进行修复所造成的痕迹。 只存在在部件1、3、8三个部件存在上述中相应缺陷，不被判定为泡水车	经检测，各检测项目未发现符合判定标准的缺陷。
2	乘客/驾驶舱地板线束及接口		
3	座椅滑轨		
4	座椅坐垫下方		
5	转向柱		
6	点烟器底座		
7	安全带		
8	行李舱底板		
9	驾驶室内保险丝盒		
10	发动机舱保险丝盒		
11	空调出风口		
12	发动机线束及接口		
13	车顶篷		
14	车身底板框架		
15	柱夹层及周边		
16	驾驶舱内控制单元		
17	行李舱保险丝盒及线束		
18	其他		

检测结论： 非水泡车

### 三、火烧车判定

判定标准说明：

参照中国汽车流通协会 T/CADA 18-2021《乘用车鉴定评估技术规范》，5.5.3判别火烧车。

释义：火烧车指经燃烧、炙烤等高温作用的车辆总称。

#### 检测项目表

代码	检查项目	判定标准	检测结果
1	发动机舱盖隔音棉	火烧熏黑碳化  火烧炙烤融化 缺陷状态认定标准： 单点火烧熏黑碳化痕迹或火烧炙烤融化面积达到0.3m <sup>2</sup> （含）以上，即被认定为此缺陷。	经检测，各检测项目未发现符合判定标准的缺陷。
2	防火墙隔音棉		
3	机舱内线束		
4	机舱内管路		
5	仪表台及内饰		
6	车身底板涂层		
7	行李箱底板涂层		

**检测结论：非火烧车**

## 四、里程推定

推定依据：

1. 车载电脑记录数据的诊断结果及分析。
2. 第三方历史记录查询。
3. 乘用车在使用周期内，车辆部件磨损及损耗程度分析，但不作为绝对推定依据。
4. 报告中里程数所用“推定”之概念，系采用《二手车鉴定评估技术规范》(GB/T30323-2013)中对相应项目的描述方式。

代码	检测项目	推定标准	检测结果
1	组合仪表	显示是否正常	
2	轮胎	磨损程度、更换情况	
3	刹车盘面	磨损程度、更换情况	
4	刹车蹄片	磨损程度、更换情况	
5	方向盘面	磨损程度	
6	换挡把手面	磨损程度	
7	座椅整体成色	磨损与保养情况	
8	中控台设备表面与按键	磨损程度	
9	离合、制动、加速踏板	磨损程度	
10	车载电脑记录数据诊断	各通道的数据内容	
11	第三方历史记录查询	历史记录	
12	其他		
			表征里程数
			58084 km
			推定里程数
			<b>真实</b>

探岳 2021款 330TSI 两驱3周年限量版

LFV3B25N2N7030373

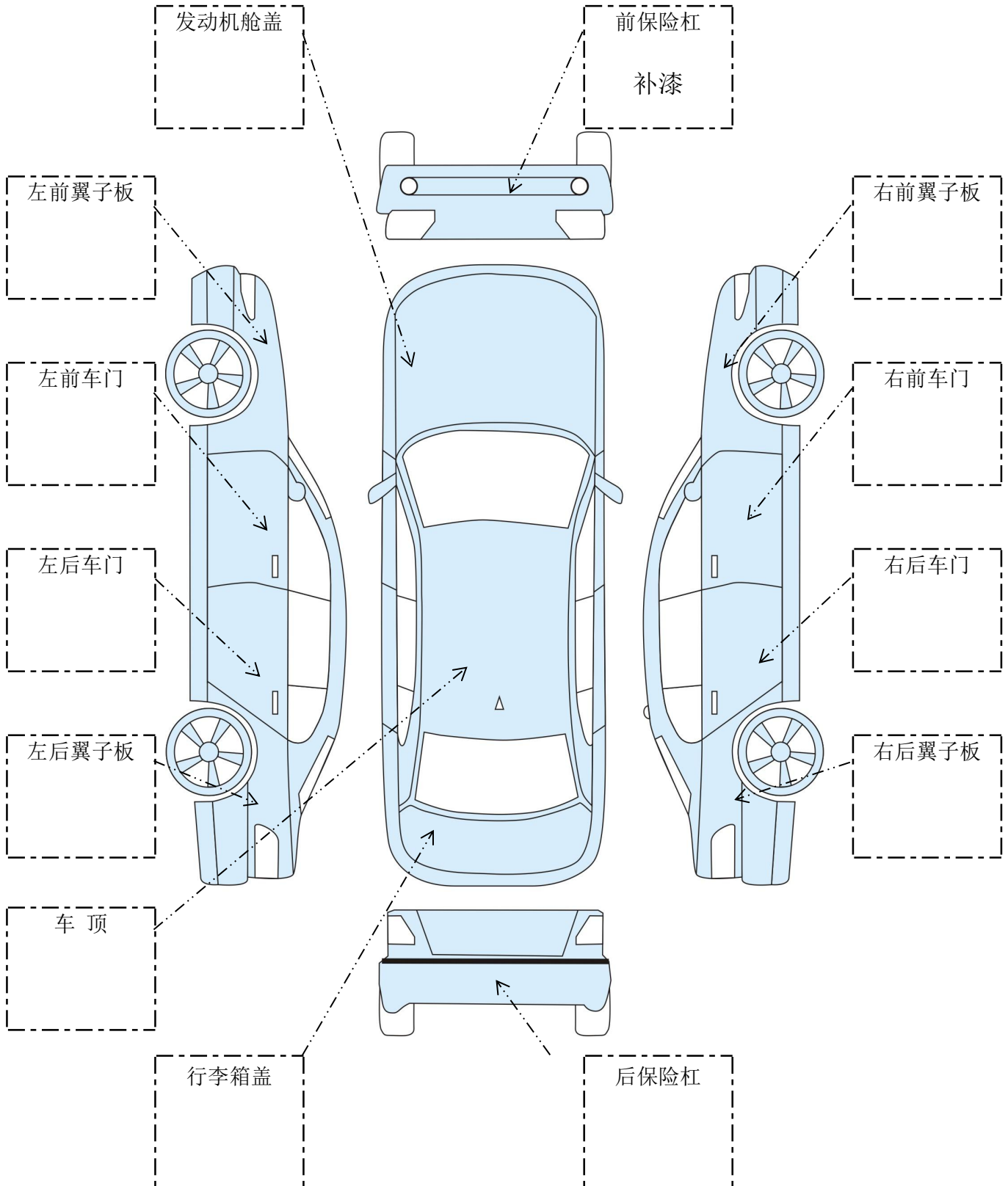

### 车身外观鉴定示意图



备注：前挡风玻璃更换，右前大灯更换；

## 瑕疵或缺陷图示及描述

### 一、车身外观

	
<p>右前门框</p>	<p>右前门框</p>
<p>右前翼子板下部支架变形 A柱立柱 下部主体结构正常</p>	<p>右前A柱立柱下部及内部 结构正常</p>
<p>检测说明：右侧前后轮眉局部打孔安装挡泥板，主体结构正常；</p>	

### 三、驾驶舱

	
<p>天窗</p>	
<p>右前顶棚脏污 残留水印 天窗渗水痕迹 底板及空腔干净 底板海绵成色正常</p>	

车信盟®

订单号：55211314660498

秉持第三方 恪守公信力



本报告附交易保障

享

120天买方保障

90天卖方保障



大众

探岳2.0T-A/MT-330TSI豪华智联版Plus

前驱双离合DSG(国VI)

车架号 LFV3B\*\*\*\*\*73



交易保障



官方验证



400-820-3152

工作日 9:00-12:00 13:00-17:00

报告发布日期：2025-12-13（报告记载信息有效期为30天）

车信盟提示

维修痕迹<sup>1</sup>

骨架异常提示

加强件异常

车信盟提示

(信息仅作参考，以实际车况为准。)

正常

异常

未获取



结构性损伤记录

(未发现)



安全气囊记录



发动机记录



火烧记录



涉水记录



盗抢记录



营运记录



大额车损记录



风险提示记录

(未发现)

记录于：2025年第3季度

最近一次里程数

约

0

5

.2

万公里

试运行期信息仅供参考



## 召回记录

提示车辆未发现召回记录。

## 车辆维修痕迹图

(信息仅作参考,以实际车况为准。)

### ✕ 维修部位 / 1处异常已修复

- 正前方
- 前方右侧
- 中间右侧
- 后方右侧
- 正后方
- 后方左侧
- 中间左侧
- 前方左侧
- 顶部
- 底部
- 内部

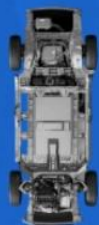

电机/驱动系统



其他控制



电池/储能系统



充电桩



其他出厂设备

## 骨架异常提示

(信息仅作参考,以实际车况为准。)

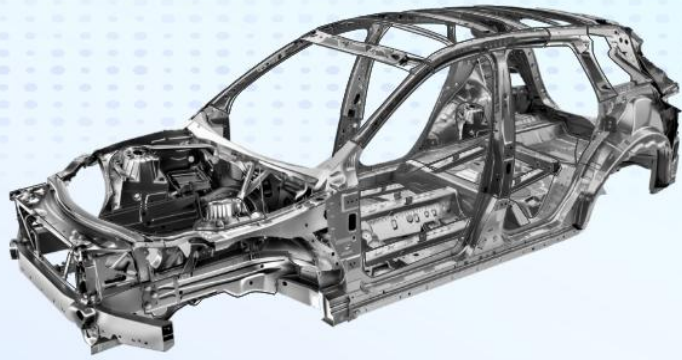

部件

异常方位

车辆未发现骨架异常

## 加强件异常提示

(信息仅作参考,以实际车况为准。)



部件

异常方位

车辆未发现加强件异常

## 车辆信息摘要

所有人

个人

距首次登记时间

3-4年

距上次登记时间 3-4年

车主任数 1任

使用性质 非营业个人

新能源标志 否

## 车辆基本信息

中文品牌 大众

详细型号 探岳2.0T-A/MT-330TSI  
豪华智联版Plus前驱双  
离合DSG(国VI)

车架号 LFB3B\*\*\*\*\*73

车身颜色 --

车辆类型 SUV

出厂日期 2022

燃料类型 无铅汽油98#

排放标准 --

整车重量(kg) 1645

排量(ml) 1984

国产/进口

国产

## 车辆配置信息

发动机号 E0\*\*\*\*

功率(kw) 137.0000

车外廓长(mm) 4589

车外廓宽(mm) 1860

车外廓高(mm) 1670

变速箱 7档 手自一体

## 保险事故基本信息

交强险保单是否有效

商业险保单是否有效

交强险是否连续投保

商业险是否连续投保

本车已结案事故次数 1

涉三者车(本车)已结案事故次数 0

本车未结案事故次数(含涉三者车事故) 0

单次事故最大损失金额

≈2000元

车辆需检测情况

无特别建议

## 本车事故 已结案 (共1条)

### ● 2025年1季度

≈2000元

事故类型

其他意外事故类

车损金额

≈2000元

案件状态

已结案

明细记录

1条

维修项目

维修方式

件数

前挡风玻璃

更换

1

## 涉三者车(本车)事故 已结案 (共0条)

## 本车未结案事故(含涉三者车事故) (共0条)

## 车信盟检测建议

仅适用于车辆历史存疑事故，信息仅作参考，以实际车况为准。



车辆需检测情况 ?

无特别建议

## 免责声明

本报告展示内容涉及多方信息汇总，仅基于截止



大众

VIN: Lfv3B25N2N7030373

出报告时间: 2025-12-13 15:57

### 历史车况综合评级

评级说明

综合评级

**S4.9A**

**S 级**

事故火烧水泡

S M R

**4.9 分**

整车车况评分

满分5

**A 级**

重要部件评级

A B C

🔥 火烧排查	5.0分 ✓	💧 泡水排查	5.0分 ✓	🚗 事故排查	5.0分 ✓
🏎️ 发动机 / 变速箱	5.0分 ✓	📁 其他重要部件	5.0分 ✓	🚗 车身外观	4.5分 ⚠️
❤️ 车主爱惜度	3.0分 ⚠️	📊 里程记录	正常 ✓		

年平均行驶里程: -- 公里    年平均保养次数: -- 次    最后保养时间: 2023-02    最后记录时间: 2025-02

### 解析快读版

### 维保数据

### 碰撞数据

### 车身外观

★★★★★ 4.5

- ✓ 左前门
- ✓ 左前翼子板
- ✓ 前机盖
- ✓ 车顶
- ✓ 右后门
- ✓ 左后翼子板
- ✓ 后尾门
- ✓ 底大边
- ✓ 左后门
- ✓ 右后翼子板
- ✓ 前保险杠
- ✖️ 挡风玻璃
- ✓ 右前门
- ✓ 右前翼子板
- ✓ 后保险杠

#### 维修历史 2025-02

项目: 更换前挡; 保险;

材料: 挡风玻璃:1; 标准型玻璃胶套装(1PCS) (三方订单) :1;

### 保养记录

2023-02    5444 km

项目描述: 首保;

更换材料: 滤芯:1; 密封环:1; 机油1L(0W-20):2; 机油4L(0W-20):1; 螺栓:1;

## 历史里程



42920 km 已行驶里程



0条 异常里程记录



无法预估 预估里程数

时间

里程 (公里)

类型

2023-02

5444 km

首次进店

2025-02

42920 km

正常数据

## 车主爱惜度



3.0

平均行驶里程: -- 公里

年平均保养次数: -- 次

最后保养时间: 2023-02

最后记录时间: 2025-02